

HINKLEY

3 SPEED FAN & LIGHT REMOTE CONTROL INSTALLATION INSTRUCTIONS

Model: 980007

Control is for use with AC fans only

READ AND SAVE THESE INSTRUCTIONS

GENERAL INFORMATION

This wall remote control is designed to separately control your ceiling fan speed and light brightness.

- The fan button will control the fan speed. (Hi, Medium, Low)
- The light buttons will control the lights, brightness dimmer and off.
- The reverse button will control the fan forward or reverse.
- The red indicator on the transmitter will light when the button is pressed.

NOTE: When installing the remote control, be sure your fan control or pull chain switch are in the "**HIGH SPEED**" position and the light control or switch is set to "**ON**".

INSTALLATION AND OPERATING INSTRUCTIONS

NOTE: This wall remote control unit is equipped with 16 code combinations to prevent possible interference from or to other remote units. The frequency switches on your receiver and transmitter have been preset at the factory. Please recheck to make sure the switches on transmitter and receiver are set to the same position, any combination of settings will operate the fan as long as the transmitter and receiver are set to the same position.

1. SETTING THE CODE

This unit has 16 different code combinations. To set the code, perform these steps:

A. Setting the code on the transmitter:

- Slide the code switches to your choice of up or down position. (Factory setting is all up). Do not use this Position. Use a small screwdriver or a ballpoint pen to slide firmly up or down (Figure A).

B. Setting the code on the receiver:

- Slide the code switches to the same positions as set on your transmitter (Figure B).

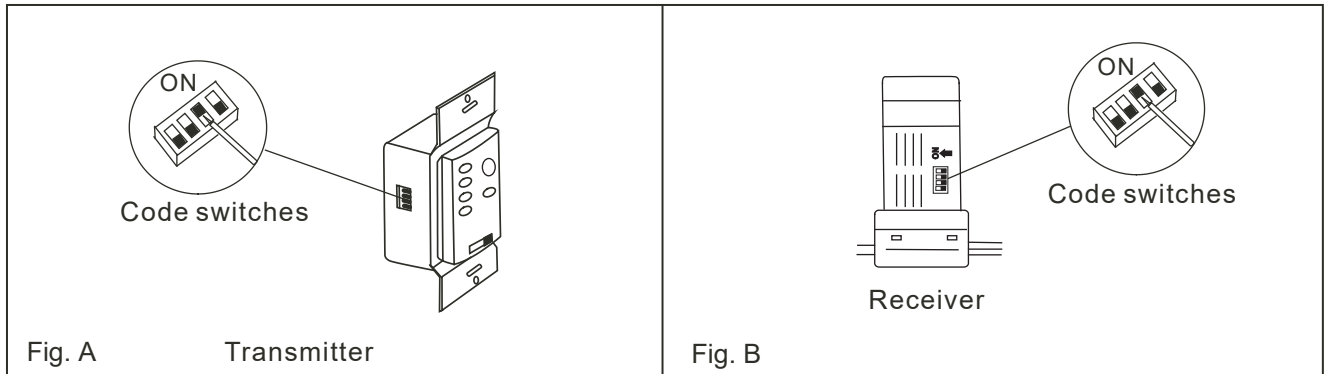

2. INSTALLING RECEIVER IN THE CEILING FAN

A. Safety precautions:

WARNING: HIGH VOLTAGE! Household electrical power can cause serious injury or death. Disconnect the source of electrical power to the ceiling fan by removing the fuse or switching off the circuit breaker.

B. Installing receiver in fan.:

- Remove the ceiling fan canopy from the mounting bracket.
- Disconnect the existing wiring between the ceiling fan and supply at the electrical junction box.
- Lay the black antenna wire on top of the receiver, and put the receiver in the mounting bracket. (Fig. C)
- Make the connections as follows, using the wire nuts supplied: (Fig. D)

CONNECT TO

Green fan wire.....	Bare supply wire
Black receiver wire (AC IN L).....	Black supply wire
White receiver wire (AC IN N).....	White supply wire
White receiver wire (TO MOTOR N).....	White fan wire
Black receiver wire (TO MOTOR L).....	Black fan wire
Blue receiver wire (FOR LIGHT).....	Blue light wire

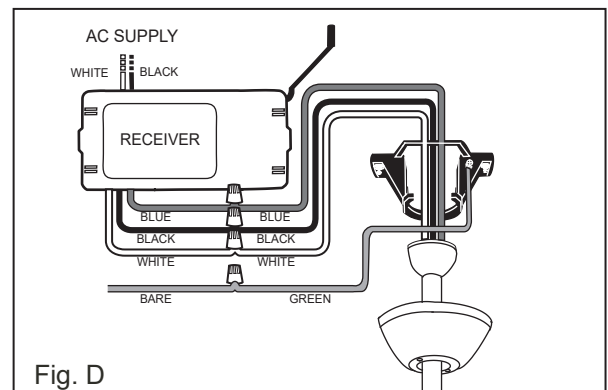
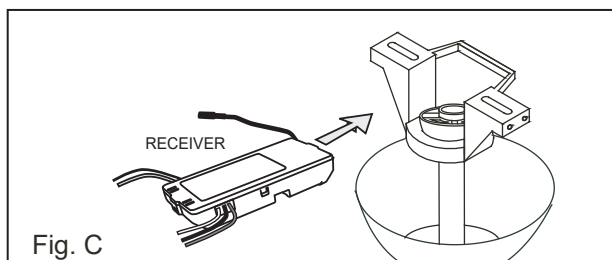

If other fan or supply wires are different color, have this unit installed by a qualified electrician.

- e. Push all connected wires up into junction box.
- f. Reinstall the canopy on the mounting bracket.
- g. Restore the electrical power.

3. INSTALLING THE WALL TRANSMITTER

WARNING! HOOK UP "IN SERIES" ONLY. DO NOT CONNECT NEUTRAL SUPPLY WIRE OF ELECTRIC CIRCUIT TO THE TRANSMITTER WALL SWITCH, DAMAGE TO THE TRANSMITTER WALL SWITCH AND POSSIBLE FIRE COULD OCCUR.

- a. Remove the existing wall plate and switch from the wall outlet box.
- b. Make the electrical connections as shown in Fig.E. If your outlet box has a ground wire (Green or Bare Copper) connect the Transmitter's ground wire directly to one of the screws from the outlet box . Secure all wire connections with the plastic wire nuts provided.
- c. Carefully tuck the wire connections inside the outlet box. Use the screws provided to secure the wall transmitter and wall plate to the outlet box. (Fig. F)

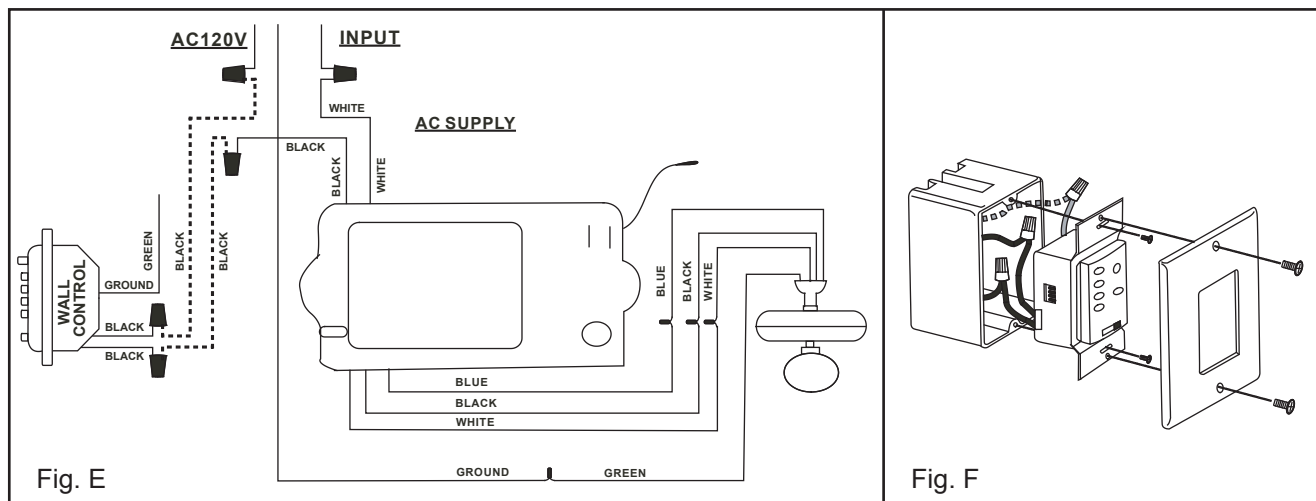

4. OPERATING TRANSMITTER:

- A. Store the transmitter away from excess heat or humidity.
- B. This remote control unit is equipped with 16 code combinations to prevent possible interference from or to other remote units such as garage door openers, car alarm or security system. If you find that your fan and light kit go on and off without using your remote control, simply change the combination code in your transmitter and receiver.
- C. Operation buttons on the panel of the transmitter: (Figure G)
 - HI button - for fan high speed.
 - MED button - for fan medium speed.
 - LOW button - for fan low speed.
 - FAN OFF button - for fan speed off.
 - REV button - used to set the fan forward or reverse, press the button forward (for warm weather) or reverse (for cool weather).

The "**LIGHT**" button: This Button will control the light brightness. The light function is controlled by pressing the "**LIGHT**" button. Hold the button down to increase or decrease the light. Tap the button quickly to turn the light off or on. If you press the button in excess of 0.7 seconds it becomes a dimmer. The light varies cyclically in 0.8 seconds. The light key has auto resume, so it will stay at the same brightness as the last time it was turned off.

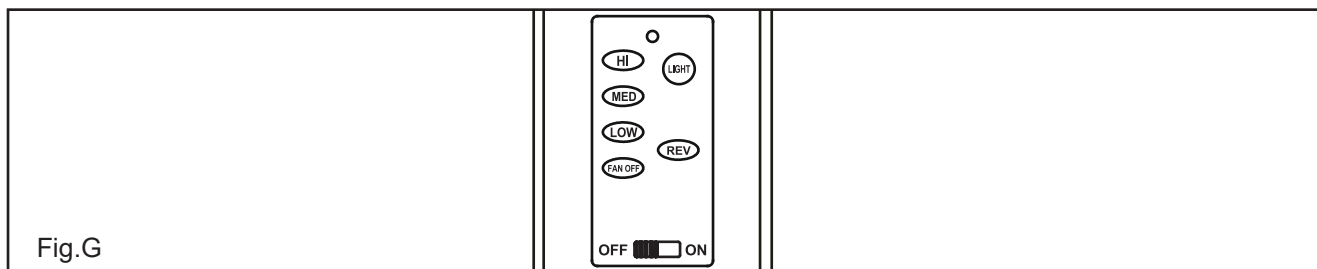

YOUR REMOTE NOW HAS FULL CONTROL OF THE FAN AND LIGHT.

5. TROUBLESHOOTING GUIDE

- A. **Fails to operate:**
 - a. Power to the receiver?
 - b. Receiver wired correctly?
 - c. Fan manual speed control in highest position?
 - d. Light kit switch turned on?
 - e. Code set at exact same position in both transmitter and receiver?

- B. **Won't operate at distance:**
 - If transmitter operates the fan and the light kit when up close, but not a 30 feet away, try placing the black antenna wire higher; up through the ceiling, outside the junction box.

NOTICE!

Your ceiling fan and light kit assembly must meet the following requirements:

1. Do not use with solid state fans.
2. Electrical rating: 120V / 60 Hz
MAX. motor amps: 1.0 A
MAX. light watts: 250 W
(Incandescent only)

For Warranty Information please visit www.hinkley.com

El control es para usar solo con ventiladores de CA

LEA Y GUARDE ESTAS INSTRUCCIONES

INFORMACIÓN GENERAL

Este control remoto de pared está diseñado para controlar por separado la velocidad del ventilador de techo y el brillo de la luz.

NOTA: Al instalar el control remoto, asegúrese de que el control del ventilador o el interruptor de la cadena de tracción estén en la posición "ALTA VELOCIDAD" y que el control de la luz o el interruptor estén en "ON".

- El botón del ventilador controlará la velocidad del ventilador. (Hola, medio, bajo)
- Los botones de luz controlarán las luces, el brillo se atenuará y se apagará.
- El botón de retroceso controlará el ventilador hacia adelante o hacia atrás.
- El indicador rojo en el transmisor se encenderá cuando se presione el botón.

INSTRUCCIONES DE INSTALACIÓN Y OPERACIÓN

NOTA: Esta unidad de control remoto de pared está equipada con 16 combinaciones de códigos para evitar posibles interferencias de otras unidades remotas.

Los interruptores de frecuencia en su receptor y transmisor han sido preajustados en la fábrica. Vuelva a verificar para asegurarse de que los interruptores del transmisor y el receptor estén en la misma posición, cualquier combinación de configuraciones hará funcionar el ventilador siempre que el transmisor y el receptor estén en la misma posición.

1. ESTABLECER EL CÓDIGO

Esta unidad tiene 16 combinaciones de códigos diferentes. Para configurar el código, realice estos pasos:

A. Configuración del código en el transmisor:

a. Deslice los interruptores de código a su elección de posición arriba o abajo. (La configuración de fábrica está activada). No use esta posición. Use un destornillador pequeño o un bolígrafo para deslizar firmemente hacia arriba o hacia abajo (Figura A).

B. Configuración del código en el receptor:

a. Deslice los interruptores de código a las mismas posiciones establecidas en su transmisor (Figura B).

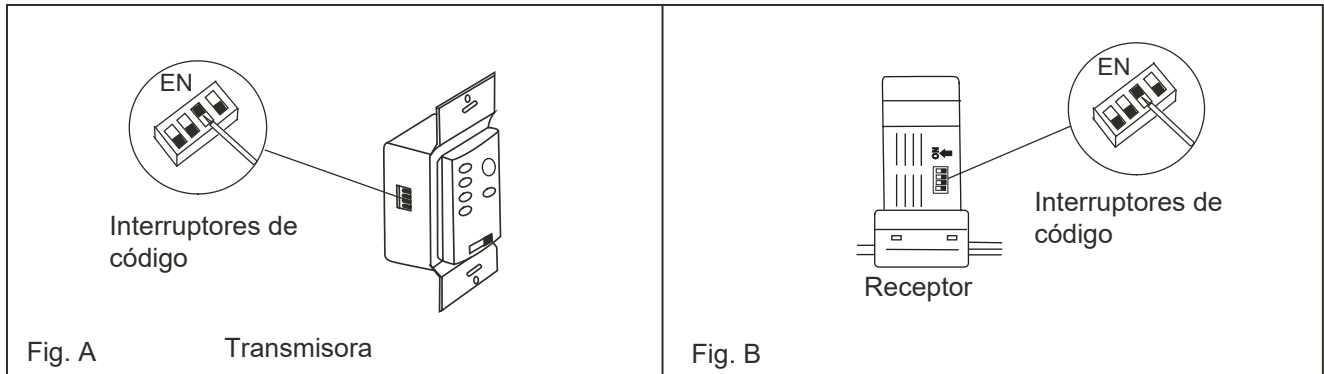

2. INSTALACIÓN DE LA RECEPTOR EN EL VENTILADOR DE TECHO

A. Precauciones de seguridad:

ADVERTENCIA: ALTO VOLTAJE! La energía eléctrica del hogar puede causar lesiones graves o la muerte. Desconecte la fuente de energía eléctrica del ventilador de techo quitando el fusible o apagando el disyuntor.

B. Instalación del receptor en el ventilador .:

a. Retire el dosel del ventilador de techo del soporte de montaje.

si. Desconecte el cableado existente entre el ventilador de techo y el suministro en la caja de conexiones eléctricas.

C. Coloque el cable negro de la antena en la parte superior del receptor y coloque el receptor en el soporte de montaje. (Fig. C)

re. Realice las conexiones de la siguiente manera, utilizando las tuercas de cable suministradas: (Fig. D)

- Cable de ventilador verde Cable de suministro desnudo
- Cable receptor negro (AC IN L) Cable de alimentación negro
- Cable receptor negro (AC IN R) Cable de alimentación negro
- Cable receptor blanco (AL MOTOR N) Cable ventilador blanco
- Cable receptor negro (TO MOTOR L) Cable ventilador negro
- Cable receptor azul (PARA LUZ) Cable luz azul

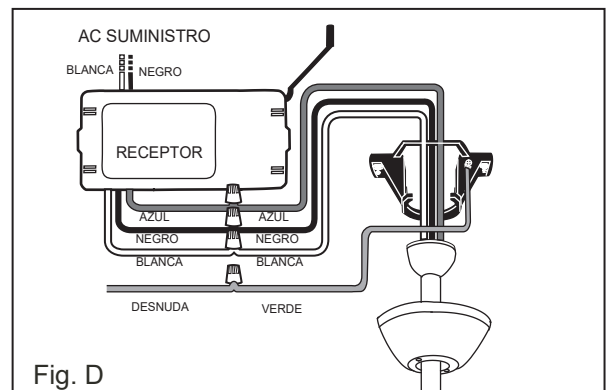
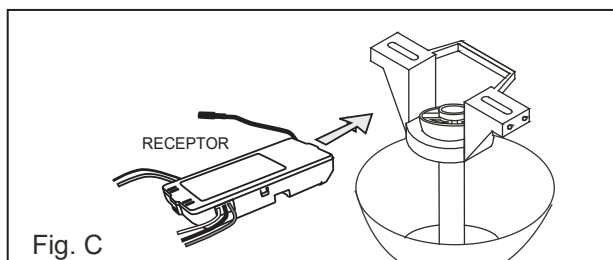

Si el otro ventilador o los cables de alimentación tienen un color diferente, haga que un electricista calificado instale esta unidad.

- mi. Empuje todos los cables conectados hacia arriba en la caja de conexiones.
- F. Vuelva a instalar la cubierta en el soporte de montaje.
- sol. Restaurar la energía eléctrica.

3. INSTALANDO EL TRANSMISOR DE PARED

¡ADVERTENCIA! CONECTE SOLO "EN SERIE". NO CONECTE EL CABLE DE SUMINISTRO NEUTRO DEL CIRCUITO ELÉCTRICO AL INTERRUPTOR DE LA PARED DEL TRANSMISOR, PUEDE OCASIONAR DAÑO AL INTERRUPTOR DE LA PARED DEL TRANSMISOR Y POSIBLE INCENDIO.

- a. Retire la placa de pared existente y cambie de la caja de salida de pared.
- b. Realice las conexiones eléctricas como se muestra en la Fig. E. Si su caja de salida tiene un cable a tierra (verde o cobre desnudo), conecte el cable a tierra del transmisor directamente a uno de los tornillos de la caja de salida. Asegure todas las conexiones de cables con las tuercas para cables de plástico provistas.
- c. Cuidadosamente meta las conexiones de cables dentro de la caja de salida. Use los tornillos provistos para asegurar el transmisor de pared y la placa de pared a la caja de salida. (Fig. F)

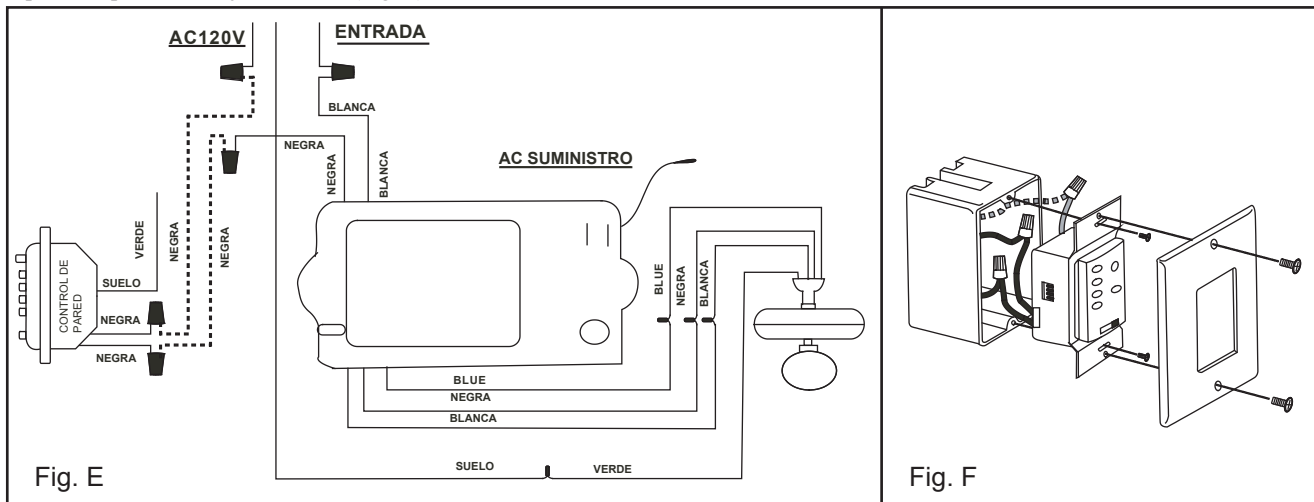

4. TRANSMISOR OPERATIVO

- A. Almacene el transmisor lejos del exceso de calor o humedad.
- B. Esta unidad de control remoto está equipada con 16 combinaciones de códigos para evitar posibles interferencias desde o hacia otras unidades remotas, como abridores de puertas de garaje, alarmas de automóviles o sistemas de seguridad. Si encuentra que su ventilador y su kit de luces se encienden y apagan sin usar su control remoto, simplemente cambie el código de combinación en su transmisor y receptor.
- C. Botones de operación en el panel del transmisor: (Figura G)
 - Botón HI: para ventilador de alta velocidad.
 - Botón MED: para ventilador de velocidad media.
 - Botón BAJO - para ventilador de baja velocidad.
 - Botón VENTILADOR APAGADO - para la velocidad del ventilador desactivada.
 - Botón REV: se usa para adelantar o retroceder el ventilador, presionar el botón hacia adelante (para clima cálido) o hacia atrás (para clima frío).
 - El botón "LUZ": este botón controlará el brillo de la luz. La función de luz se controla presionando el botón "LIGHT". Mantenga presionado el botón para aumentar o disminuir la luz. Toque el botón rápidamente para apagar o encender la luz. Si presiona el botón por más de 0.7 segundos, se vuelve más tenue. La luz varía cíclicamente en 0.8 segundos. La tecla de luz tiene reanudación automática, por lo que permanecerá con el mismo brillo que la última vez que se apagó.

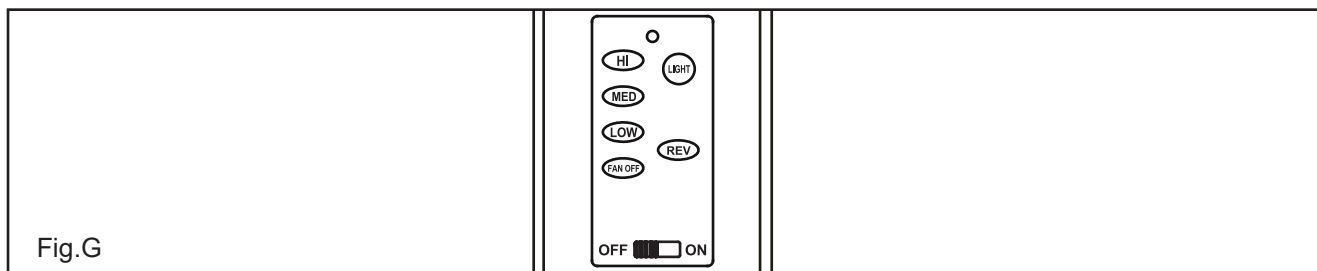

SU CONTROL REMOTO AHORA TIENE CONTROL COMPLETO DEL VENTILADOR Y LA LUZ. 5. GUÍA DE SOLUCIÓN DE PROBLEMAS

- A. No funciona:
 - a. ¿Poder al receptor?
 - si. Receptor conectado correctamente?
 - C. ¿Control manual de velocidad del ventilador en la posición más alta?
 - re. ¿Interruptor del kit de luces encendido?
 - mi. ¿Código configurado exactamente en la misma posición tanto en el transmisor como en el receptor?
- B. No operará a distancia.
 - Si el transmisor opera el ventilador y el kit de luz cuando está cerca, pero no a 30 pies de distancia, intente colocar el cable negro de la antena más alto; a través del techo, fuera de la caja de conexiones.

¡AVISO!

Su conjunto de ventilador de techo y kit de luz debe cumplir con los siguientes requisitos:

1. No lo use con ventiladores de estado sólido.
2. Clasificación eléctrica: 120V / 60 Hz
3. MAX. amperios de motor: 1.0 A
4. MAX. vatios de luz: 250 W
5. (Solo incandescente)
6. Para obtener información sobre la garantía, visite www.hinkley.com

HINKLEY

TÉLÉCOMMANDE DE VENTILATEUR ET DE LUMIÈRE À 3 VITESSES INSTRUCTIONS D'INSTALLATION

Modèle: 980007

La commande doit être utilisée uniquement
avec des ventilateurs CA

LISEZ ET CONSERVEZ CES INSTRUCTIONS

INFORMATIONS GÉNÉRALES

Cette télécommande murale est conçue pour contrôler séparément la vitesse de votre ventilateur de plafond et la luminosité de la lumière.

- Le bouton du ventilateur contrôlera la vitesse du ventilateur. (Salut, moyen, faible)
- Les boutons d'éclairage contrôlent l'éclairage, le gradateur de luminosité et l'éteignant.
- Le bouton de marche arrière contrôlera le ventilateur vers l'avant ou vers l'arrière.
- L'indicateur rouge sur l'émetteur s'allume lorsque le bouton est enfoncé.

REMARQUE: Lors de l'installation de la télécommande, assurez-vous que la commande de votre ventilateur ou l'interrupteur à chaîne de traction sont en position «HAUTE VITESSE» et que la commande d'éclairage ou l'interrupteur est réglé sur «ON».

INSTRUCTIONS D'INSTALLATION ET DE FONCTIONNEMENT

REMARQUE: cette télécommande murale est équipée de 16 combinaisons de codes pour éviter les interférences possibles de ou vers d'autres télécommandes.

Les commutateurs de fréquence de votre récepteur et émetteur ont été préréglés en usine. Veuillez vérifier pour vous assurer que les interrupteurs de l'émetteur et du récepteur sont réglés sur la même position, toute combinaison de paramètres fera fonctionner le ventilateur tant que l'émetteur et le récepteur sont réglés sur la même position.

1. RÉGLAGE DU CODE

Cet appareil possède 16 combinaisons de codes différentes. Pour définir le code, procédez comme suit:

A. Réglage du code sur l'émetteur:

une. Faites glisser les commutateurs de code vers votre choix de position haute ou basse. (Le réglage d'usine est terminé). N'utilisez pas cette position. Utilisez un petit tournevis ou un stylo à bille pour glisser fermement vers le haut ou vers le bas (Figure A).

B. Réglage du code sur le récepteur:

une. Faites glisser les commutateurs de code dans les mêmes positions que celles définies sur votre émetteur (figure B).

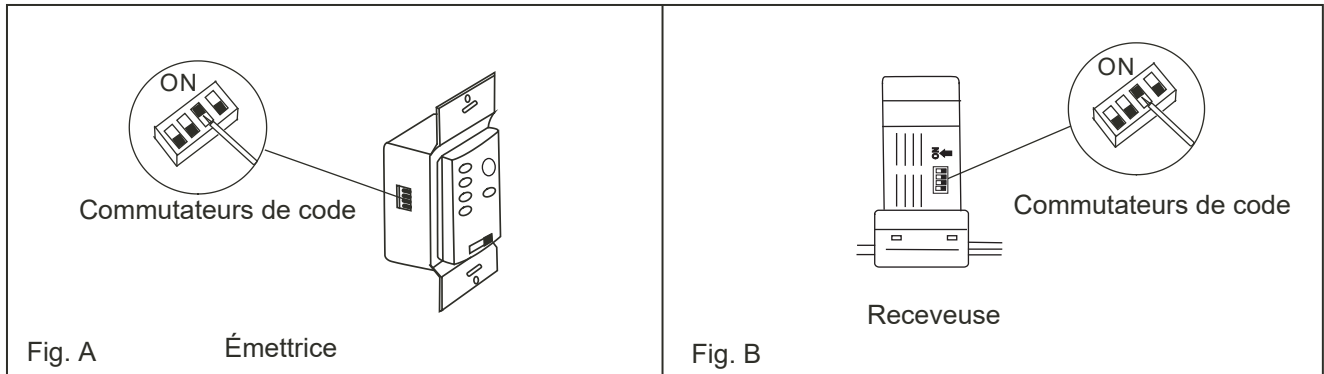

2. INSTALLING RECEIVER IN THE CEILING FAN

A. Précautions de sécurité:

AVERTISSEMENT: HAUTE TENSION! L'alimentation électrique domestique peut provoquer des blessures graves ou la mort. Débranchez la source d'alimentation électrique du ventilateur de plafond en retirant le fusible ou en coupant le disjoncteur.

B. Installation du récepteur dans le ventilateur:

A. Retirez la verrière du ventilateur de plafond du support de montage

b. Débranchez le câblage existant entre le ventilateur de plafond et l'alimentation au niveau de la boîte de jonction électrique.

c. Posez le fil d'antenne noir sur le dessus du récepteur et placez le récepteur dans le support de montage. (Fig. C)

ré. Effectuez les connexions comme suit, à l'aide des serre-fils fournis: (Fig. D)

SE CONNECTE À

Fil vert du ventilateur	Fil d'alimentation nu
Câble récepteur noir (AC IN L)	Câble d'alimentation noir
Fil blanc du récepteur (AC IN N)	Fil blanc d'alimentation
Fil blanc du récepteur (TO MOTOR N)	Fil blanc du ventilateur
Câble récepteur noir (TO MOTOR L)	Câble ventilateur noir
Fil récepteur bleu (FOR LIGHT)	Fil bleu light

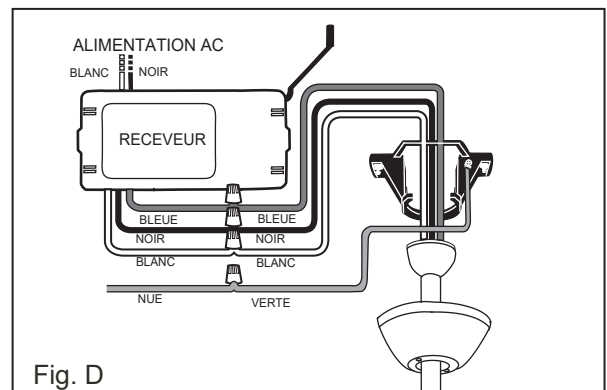
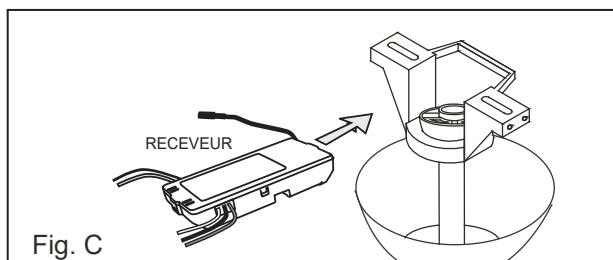

Si les autres fils du ventilateur ou de l'alimentation sont de couleur différente, faites installer cet appareil par un électricien qualifié..

- e. Poussez tous les fils connectés vers le haut dans la boîte de jonction.
- F. Réinstallez la verrière sur le support de montage.
- g. Rétablissez l'alimentation électrique.

3. INSTALLATION DE L'ÉMETTEUR MURAL

ATTENTION! RACCROCHEZ "EN SÉRIE" UNIQUEMENT. NE PAS CONNECTER LE FIL D'ALIMENTATION NEUTRE DU CIRCUIT ÉLECTRIQUE AU COMMUTATEUR MURAL DE L'ÉMETTEUR, ENDOMMAGER LE COMMUTATEUR MURAL DE L'ÉMETTEUR ET UN INCENDIE POSSIBLE POURRAIT SURVENIR

- A. Retirez la plaque murale existante et l'interrupteur de la boîte de prise murale.
- b. Effectuez les connexions électriques comme indiqué sur la Fig.E. Si votre boîte de sortie a un fil de terre (vert ou cuivre nu), connectez le fil de terre de l'émetteur directement à l'une des vis de la boîte de sortie. Fixez toutes les connexions de fils avec les serre-fils en plastique fournis.
- c. Rentrez soigneusement les connexions des fils à l'intérieur de la boîte de sortie. Utilisez les vis fournies pour fixer l'émetteur mural et la plaque murale au boîtier de sortie. (Fig. F)

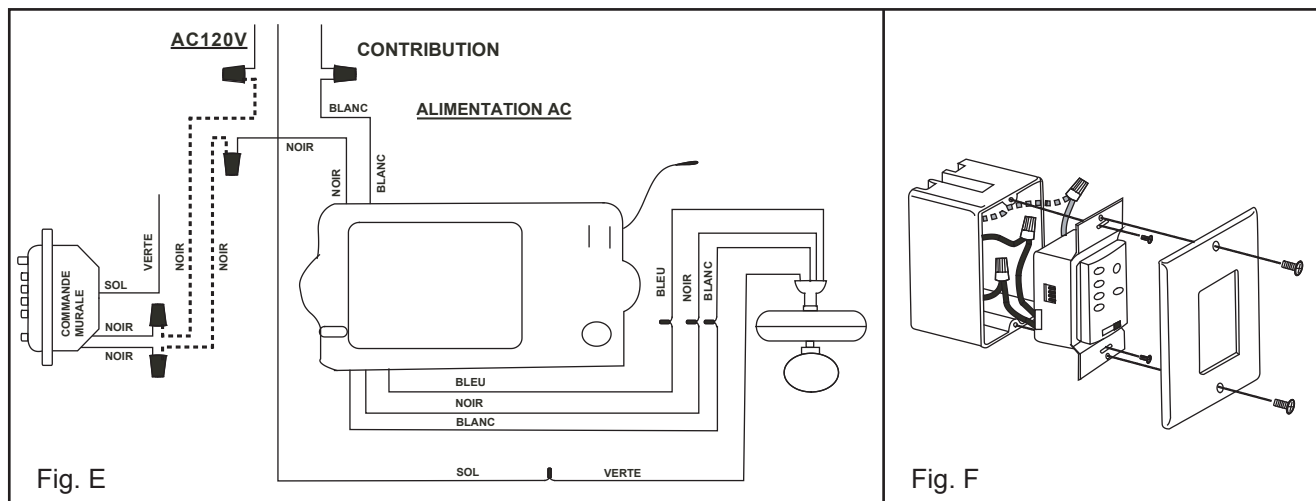

4. ÉMETTEUR EN FONCTIONNEMENT:

- A. Rangez l'émetteur à l'abri de la chaleur ou de l'humidité excessive.
- B. Cette télécommande est équipée de 16 combinaisons de codes pour éviter les interférences possibles de ou vers d'autres télécommandes telles que les ouvre-portes de garage, l'alarme de voiture ou le système de sécurité. Si vous constatez que votre ventilateur et votre kit d'éclairage s'allument et s'éteignent sans utiliser votre télécommande, changez simplement le code de combinaison dans votre émetteur et votre récepteur.
- C. Boutons de commande sur le panneau de l'émetteur: (Figure G)

Bouton HI - pour ventilateur haute vitesse.

Bouton MED - pour ventilateur à vitesse moyenne.

Bouton LOW - pour ventilateur à basse vitesse.

Bouton FAN OFF - pour désactiver la vitesse du ventilateur.

Bouton REV - utilisé pour faire avancer ou reculer le ventilateur, appuyez sur le bouton vers l'avant (par temps chaud) ou vers l'arrière (par temps frais).

Le bouton "LIGHT": Ce bouton contrôlera la luminosité de la lumière. La fonction d'éclairage est contrôlée en appuyant sur le bouton "LIGHT". Maintenez le bouton enfoncé pour augmenter ou diminuer la lumière. Appuyez rapidement sur le bouton pour allumer ou éteindre la lumière. Si vous appuyez sur le bouton pendant plus de 0,7 seconde, il devient un gradateur. La lumière varie cycliquement en 0,8 seconde. La touche d'éclairage a une reprise automatique, elle restera donc à la même luminosité que la dernière fois qu'elle a été éteinte.

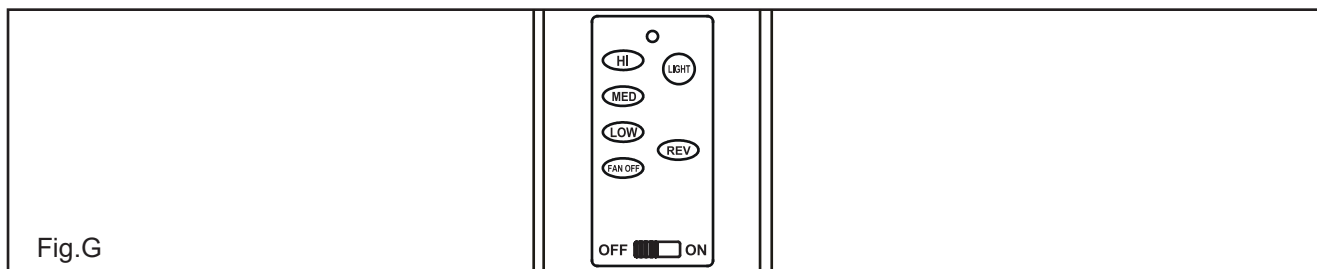

VOTRE TÉLÉCOMMANDE A MAINTENANT UN CONTRÔLE COMPLET

DU VENTILATEUR ET DE LA LUMIÈRE. 5. GUIDE DE DÉPANNAGE

- A. Ne fonctionne pas:
 - a. Puissance au récepteur?
 - b. Le récepteur est-il correctement câblé?
 - c. Contrôle manuel de la vitesse du ventilateur dans la position la plus élevée?
 - d. Interrupteur du kit d'éclairage activé?
 - e. Code défini exactement à la même position dans l'émetteur et le récepteur?
- B. Ne fonctionne pas à distance:.

Si l'émetteur fait fonctionner le ventilateur et le kit d'éclairage de près, mais pas à 30 pieds de distance, essayez de placer le fil d'antenne noir plus haut; à travers le plafond, à l'extérieur de la boîte de jonction.

REMARQUER!

Votre ventilateur de plafond et votre kit d'éclairage doivent répondre aux exigences suivantes

1. Ne pas utiliser avec des ventilateurs à semi-conducteurs.

2. Puissance électrique: 120 V / 60 Hz

MAX. ampères du moteur: 1,0 A

MAX. watts légers: 250 W

(Incandescent uniquement)

Pour des informations sur la garantie, veuillez visiter www.hinkley.com